

FICHES TECHNIQUES

ROLF BENZ 386 MERA



**ROLF
BENZ**

- Assise avec structure métallique intérieure et fonction de pivotement intégrée
- Suspension à ressorts ondulés de type Nosag
- Assise en mousse de polyuréthane, couches superposées de hauteurs et densités différentes, enrobage en non-tissé polyester
- Dossier avec structure métallique intérieure et fonction de réglage d'inclinaison intégrée
- Dossier en mousse de polyuréthane, couches superposées de hauteurs et densités différentes
- Revêtement doublé de non-tissé polyester
- Piétement en métal, finition au choix :
 - laque structurée gris argent
 - laqué noir RAL 9017
 - laque gris terre d'ombre RAL 7022
 - chromé brillant
- Hauteur d'assise au choix 41 cm ou 44 cm

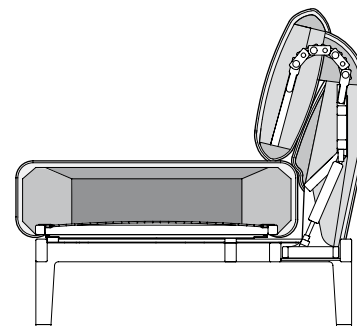

Hauteurs livrables

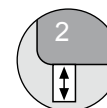

! Pour des raisons à la fois de confort et de design, l'apparition de plis et l'effet de miroitement sont deux phénomènes inévitables, même sur les sièges de très haut de gamme portant la griffe Rolf Benz. Toutes les dimensions indiquées sont approximatives.

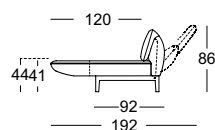
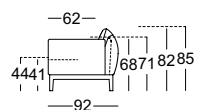

Canapé



Canapé juxtapo-
sable*

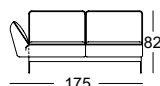

Canapé d'angle
composable*



Chaise
juxtaposable



Siège de fin
avec accoudoir*

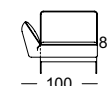

**ROLF
BENZ**

Siège de fin
accoudoir avec
pouf fixé*

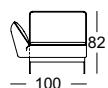
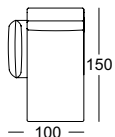

Chaise longue*

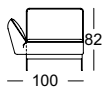

Banquette

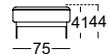

Exemples de composition:

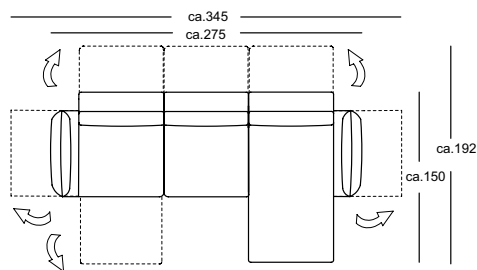

L-ASO-ES 386/175 à g.
ASS-PSZ 386/100 à dr.

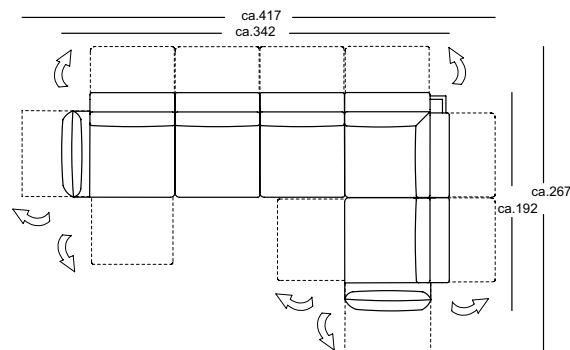

L-ASO_ES 386/175 à g.
L-ASE 386/75
L-E-ASO-ES 386/192 à dr.

*Ces éléments sont montrés sous une seule forme. Ils existent également en forme inversée.

**ROLF
BENZ**